

压力控制阀

RV08-22 差动式溢流阀

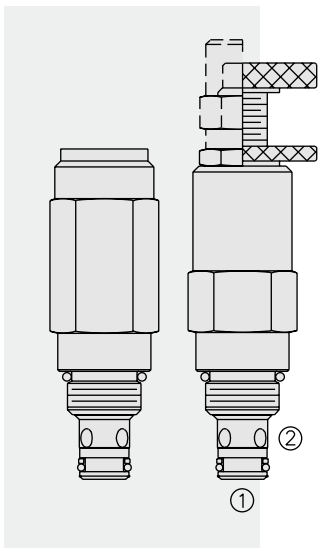

符号

USAS/ISO:

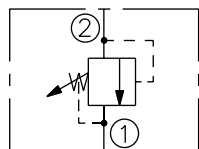

性能 (仅指插件)

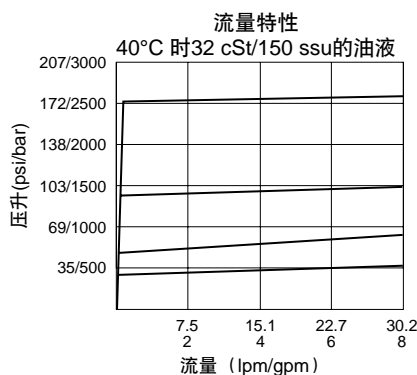

描述

螺纹插装，直动型，差动型溢流阀，作为压力限制装置用于较苛刻的液压回路，要求低滞后和极小内泄漏。

工作原理

RV08-22 型，常态下 ② 流向 ① 封闭，直到 ② 处受到足够的液压力克服弹簧力使阀芯离开阀座。该阀在常规液压回路提供平滑过渡以响应负载压力变化。

注：RV08-22 型通过选用“C”型双挡圈密封（当 ① 处受背压时），可以用作交叉溢流阀。参见订购表。

特点

- 调节装置不会旋出阀体。
- 调节选项 A, B 和 C：确保弹簧不会被压实。
- 阀芯和阀套硬质处理，耐用。
- 可选可选压力范围达 221 bar (3200 psi)。
- 平滑响应压力变化。
- 工业常规阀孔。
- 尺寸紧凑。

特性

工作压力：221 bar (3200 psi)

流量：特性曲线列出了在各种弹簧的最大压力值时的流量。压力增量随弹簧和液动力变化而变化，如需特定的压力-流量性能值，请和工厂联系。

内部泄漏：在 85% 的开启压力下，最大内泄为 0.25 毫升/分钟 (5 滴/分钟)

开启压力定义：当流量达到 0.95 lmp (0.25 gpm) 时的压力测量值 bar (psi)

闭合压力：开启压力的 90%

标准弹簧压力范围：比由于制造公差，阀的调整值可能略低或略高于下表列出的标称值

介质：粘度介于 7.4~420 cSt (50~2000 ssu) 的矿物油或具有润滑作用的合成油

弹簧型号代码	工厂标称额定值	最大压实压力
4	3.45-27.59 bar (50-400 psi)	41.38 bar (600 psi)
7	6.90-62.07 bar (100-900 psi)	89.66 bar (1300 psi)
13	6.90-117.24 bar (100-1700 psi)	158.62 bar (2300 psi)
26	17.24-220.69 bar (250-3200 psi)	275.86 bar (4000 psi)

温度范围：-40°C ~ 120°C

过滤：参见 9.010.1

介质：粘度介于 7.4~420 cSt (50~2000 ssu) 的矿物油或具有润滑作用的合成油

安装：没有限制；参见 9.020.1

阀孔：VC08-2；参见 9.108.1

阀孔刀具型号：CT08-2XX；参见 8.600.1

密封组件型号：SK08-2X-T；参见 8.650.1；SK08-2X-M (交叉溢流应用)

尺寸

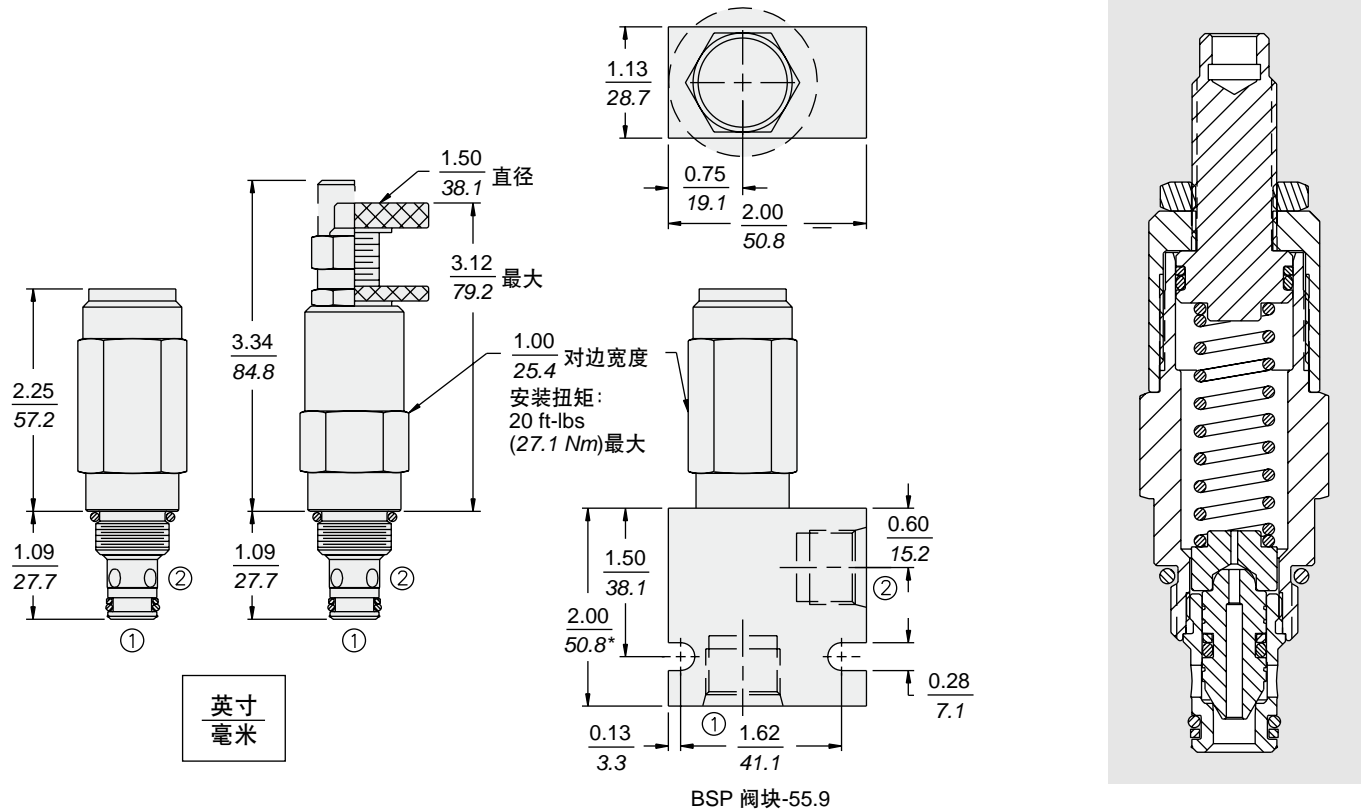

材料

插件: 重量: 0.23kg (0.50 lbs);
 钢制: 工作面硬质处理, 外表面镀锌; 密封件: 丁腈橡胶 O 型圈和挡圈 (标准型);
 阳极氧化铝合金手柄和螺帽盖。

标准阀块: 重量: 0.16kg (0.35 lbs);
 阳极氧化高强度铝合金: 牌号 6061 T6, 额定值达 240 bar (3500 psi); 参见 8.008.1; 提供球墨铸铁和钢制阀块, 尺寸可能不同, 请联系工厂。

订货型号

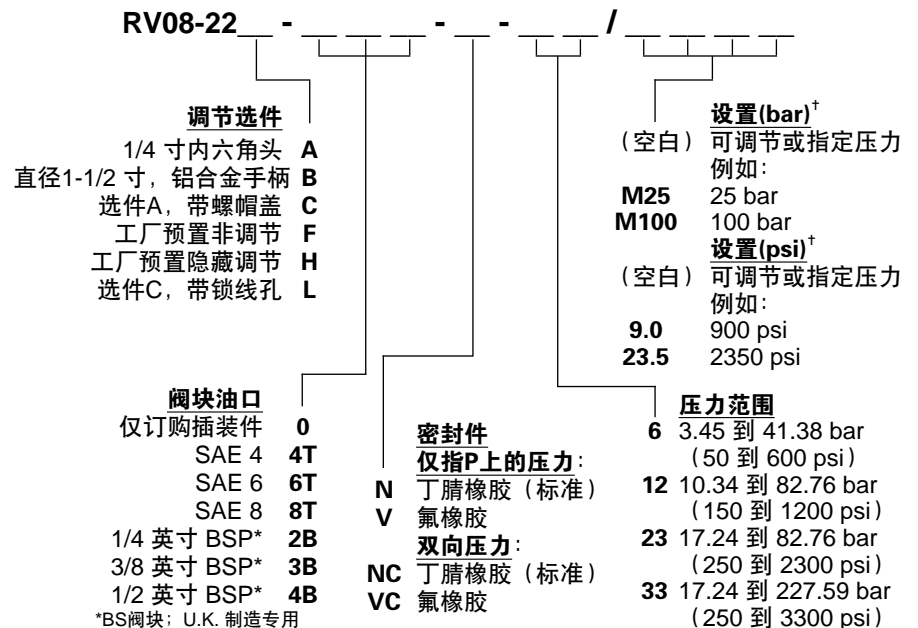

[†]将可调节阀预设为该弹簧最大压力的 50%。